

# LLフェンダー

軽量防舷物

ライトフェンダー *Light*



## 概要

「LLフェンダーは」、長年ご愛顧頂いております「ライトフェンダー」のカバー部分を簡素化し、さらに軽量化した商品です。

内体材は、ライトフェンダーと同じ材質のピーブロックを使用。機能性はそのままに取り扱い易くなりました。お客様の用途により「ライトフェンダー」と共にご利用ください。

「軽量防舷物」は、その機能を発揮させる上で、発泡体の材質と加工方法が非常に重要となります。「ピーブロック」は、各自動車メーカーの衝撃吸収材としてバンパー内部に採用されている優れた材料です。また、加工方法においても、直径500mmまでのサイズは、継ぎ目の無い一体成型、直径500mm以上のサイズでは、下図※①の様に巻き付け接合による加工により、一体成型と変わらない機能を出す加工にて製造しております。

発売以前の試験段階でライトフェンダーは図(②)の様な**内体材ブロック張り合わせ**での製品製作をやめ、一体型内体材又は一体型に近い能力をだす、**巻き合わせ加工**での製品になって居ります。

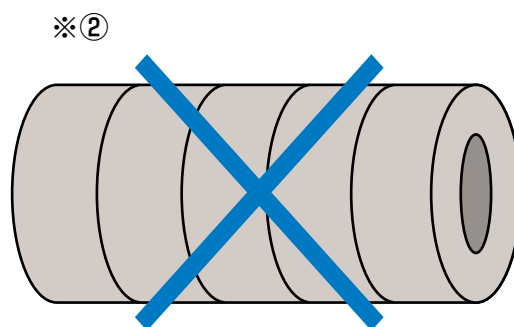
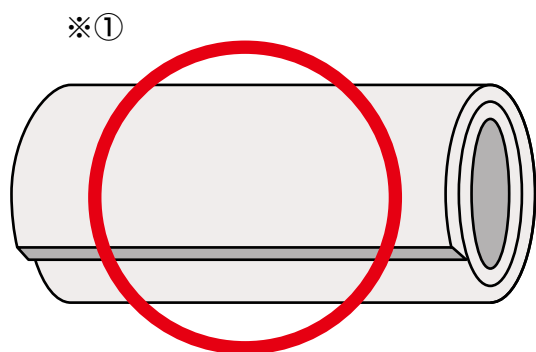

## 構造

- ① 内体材：ピーブロック 15P又は30P  
(発泡ポリプロピレン)
- ② 覆い袋  
(ポリエステル帆布、表面PVCコート)
- ③ 横ベルト  
(ナイロンスリングベルト)
- ④ 縦ベルト  
(テトロンテープ)
- ⑤ ビニロンロープφ16mm さつま加工

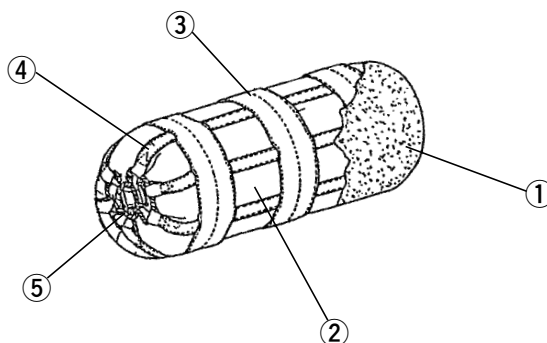

## 標準規格

サイズ		内体発泡倍率	反力	吸収エネルギー	重量 (kg)
φ	L		kN (60%圧縮)	kJ (60%圧縮)	
400	800	15P	145.4	19.4	10.8
		30P	69.2	8.2	7.8
400	1000	15P	181.8	24.2	12.6
		30P	86.5	10.2	8.9
500	800	15P	181.8	30.3	15.2
		30P	86.5	12.8	10.5
500	1000	15P	227.2	37.9	17.8
		30P	108.2	16	11.9

※上記重量は吊り索（ロープ）を含んでおりません。

※上記の数値はあくまでもご使用の目安の為の参考値であり、保証値ではありません。

※特注サイズ等については、ご相談に応じますのでお問合せください。

各サイズ 内体材（ピーブロック）に2種類の発泡倍率（硬さ）がございます。15倍に膨らませたものが15P、30倍に膨らませたものが30Pです。15Pは30Pに比べ空気の密度が低くなるので製品の重量が重くなりますが強度は上がります。



## 色仕様

色：グレーと白の2色からお選び下さい

グレー



白



※両材料からの組み合わせは可能です。白のボディにグレーの横ベルトなどは製作可能です。

又カバーに別画像の様な水抜き穴を開けることも可能ですのでご相談下さい





### 取扱い上の注意

- 1) この製品は記載されました様な性能を有しておりますが、実用に際しましては、事前に適正テストを経てご採用くださるようお願い致します。
- 2) この製品は直接火気にさらすと木材、繊維などと同様に燃焼しますので、火気には十分ご注意ください。
- 3) 本紙に掲載の規格、仕様、外観などは商品改良などの為、お断わりなく変更することがあります。

**製造元 京葉製鎖(株)**  
ファブリック事業部

〒277-0871 千葉県柏市若柴303-5  
TEL 04-7157-4691

**総発売元 第一商事(株)**

〒130-0002 東京都墨田区業平2-12-5(第一ビル)  
TEL 03-3625-0541(代) FAX 03-3625-0617